

象印 ギヤードトオリ／プレントオリ 仕様寸法図

3段階の横行レール幅に調整できるアジャスト式トオリ

●ギヤードトオリ

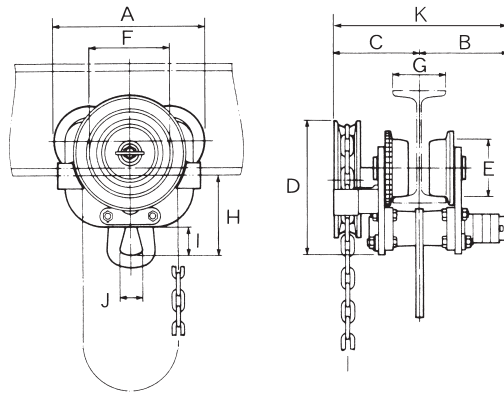

■GE用K寸法

定格荷重 (t)	K寸法 (mm)
1	349
2	380
3	464
5	503

■仕様

型 式	定格荷重 (t)	アジャストカラーの数及びレール幅 (mm)			手 鎖 線径 (mm) × 長さ (m)	最小回転半径 (mm)	自 重 (kg)
		0個	2個	4個			
G-0.5	0.5	75	100	125	5×2.5	900	12
G-1	1	75	100	125	6×2.5	1100	16
G-2	2	100	125	150	6×3.0	1200	24.5
G-3.1	3.15	100	125	150	6×3.0	1700	33.5
G-5	5	125	150	175	6×3.4	2300	56
G-10	10	150	175	190	6×3.9	3000	117
G-15	15	175	190	—	5×2.5	6000	315
G-20	20	175	190	—	6×4.2	6000	420

■寸法

型 式	A	B	C	D	E	F	G	H	I	J
G-0.5	190.5	125.5	118.5	169	70	100.5	75・100・125	108	38	28
G-1	221	125.5	123.5	187	80	116	75・100・125	112	40	30
G-2	258.5	143	136	233	98	136	100・125・150	150	60	40
G-3.1	287.5	144	137	253	115	150	100・125・150	175	65	50
G-5	326.5	165.5	165.5	303	125	169	125・150・175	220	80	60
G-10	434	176.5	298	355	158	220	150・175	245	100	80
G-15	580	231	326	443	197	295	175・190	272	50	60
G-20	580	231	469	508	197	295	175・190	370	155	140

●プレントオリ

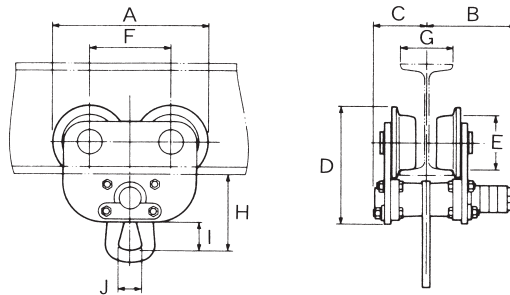

■仕様

型 式	定格荷重 (t)	アジャストカラーの数及びレール幅 (mm)			最小回転半径 (mm)	自 重 (kg)
		0個	2個	4個		
P-0.5	0.5	75	100	125	900	8
P-1	1	75	100	125	1100	11
P-2	2	100	125	150	1200	19
P-3.1	3.15	100	125	150	1700	27
P-5	5	125	150	175	2300	49
P-10	10	150	175	190	3000	100

■寸法

型 式	A	B	C	D	E	F	G	H	I	J
P-0.5	190.5	125.5	75.5	160	70	100.5	75・100・125	108	38	28
P-1	221	125.5	73.5	172	80	116	75・100・125	112	40	30
P-2	258.5	143	94	209	98	136	100・125・150	150	60	40
P-3.1	287.5	144	97	239	115	150	100・125・150	175	65	50
P-5	326.5	165.5	123.5	298	125	169	125・150・175	220	80	60
P-10	434	176.5	176.5	290	158	220	150・175	245	100	80

荷重は能力に余裕をもってご使用ください。